

3 Paar 3000daN-Zurpunkte
zusätzlich

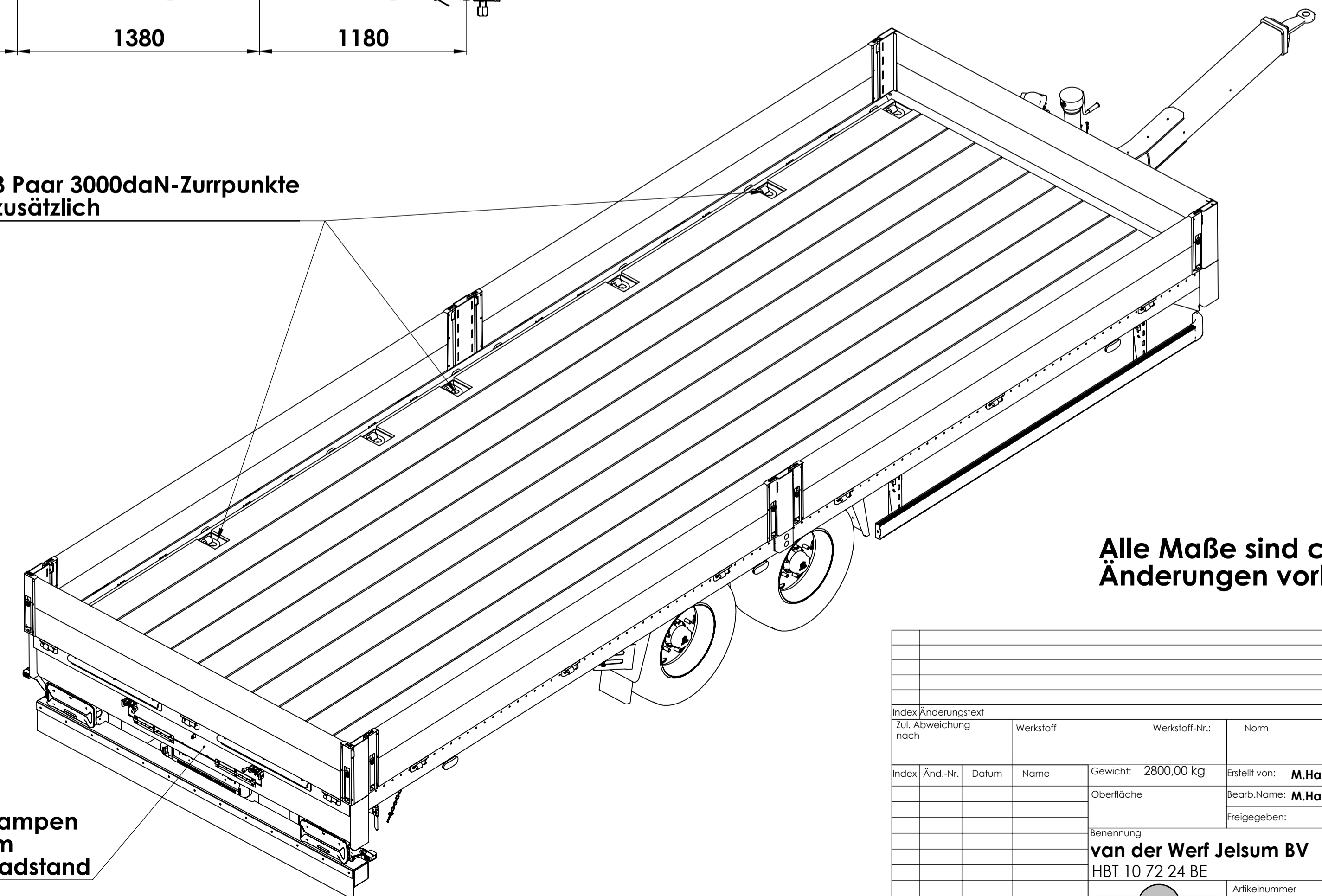

1 Paar Alu-Rampen
3570x400 mm
8to bei 2m Radstand

Alle Maße sind ca. Angaben!
Änderungen vorbehalten!

Index	Änderungstext	Werkstoff	Werkstoff-Nr.	Norm	Rohmaterial-Nr.
	Zul. Abweichung nach				
Index	Änd.-Nr.	Datum	Name	Gewicht: 2800,00 kg	Erstellt von: M.Hasmueller
				Oberfläche	Bearb.Name: M.Hasmueller
					Freigegeben: Datum:
Benennung					
van der Werf Jelsum BV					
HBT 10 72 24 BE					
Projekt:		HUMBAUR		Artikelnummer	Index
Freigabestatus: In Arbeit		Competence In Trailers		WHD1255497	-
Ursprung: 10419		Ers. 1:		Maßstab: 1:20	Bl.-Nr. 1 Bl.Anz. 1 Format: A1
		Ers. d.:			